

REGLEMENT

Réglement des courses « cache-culbuteurs »

L'OBJECTIF

Le minimum de frottement pour rouler le plus vite et le plus droit possible sur la piste.

LE PARCOURS

Une piste composée de deux couloirs de 21 cm de large chacun. Elle consistera en une rampe inclinée, longue de 7.5 mètres, avec hauteur de départ à 1.80 mètres. Le départ sera effectué par l'activation d'une trappe mécanique.

LES BOLIDES

- Les bolides ne peuvent pas être approvisionnés par une quelconque source d'énergie. La force d'accélération ne peut être effectuée que par la force de la gravité.
- Toutes propulsions électriques ou mécaniques sont interdites.
- La forme du bolide est libre. Les bolides doivent respecter les caractéristiques techniques imposées (voir ci-après)

LES COURSES

- Les manches seront chaque fois parcourues par deux bolides.
- Les bolides seront lancés, le front avant sur la ligne de départ. Celui qui franchit le premier la ligne d'arrivée avec le front avant a gagné.
- Si aucune des voitures n'atteint la ligne d'arrivée, le bolide qui a parcouru la distance la plus longue, a gagné la manche.
- Si une des roues touche ou franchit une ligne de délimitation, le concurrent est disqualifié et son adversaire est déclaré vainqueur de cette manche.
- Le vainqueur de chaque manche ira au prochain tour.
- Le concurrent final, non-éliminé, aura gagné la course.

CARACTERISTIQUES TECHNIQUES IMPOSEES

- Poids max 4.5 kilos
- Longueur hors tout max 700 mm
- Largeur hors tout max 200 mm
- Voie des roues AV et AR : min 100 mm
- Garde au sol du châssis min 20 mm – max 60 mm
- Diamètre et nature des roues Libre
- Roues latérales interdites (pas de roues stabilisatrices ou guide)
- Décoration au délire de chacun

Attention : Il y aura un contrôle technique pour la vérification de l'homologation des véhicules. Les cache-culbuteurs ne correspondant pas aux caractéristiques techniques, ne seront pas admis. Présentation des bolides, minimum une heure avant le début de la course.

SCHEMA DE CONSTRUCTION

Vue de dessus

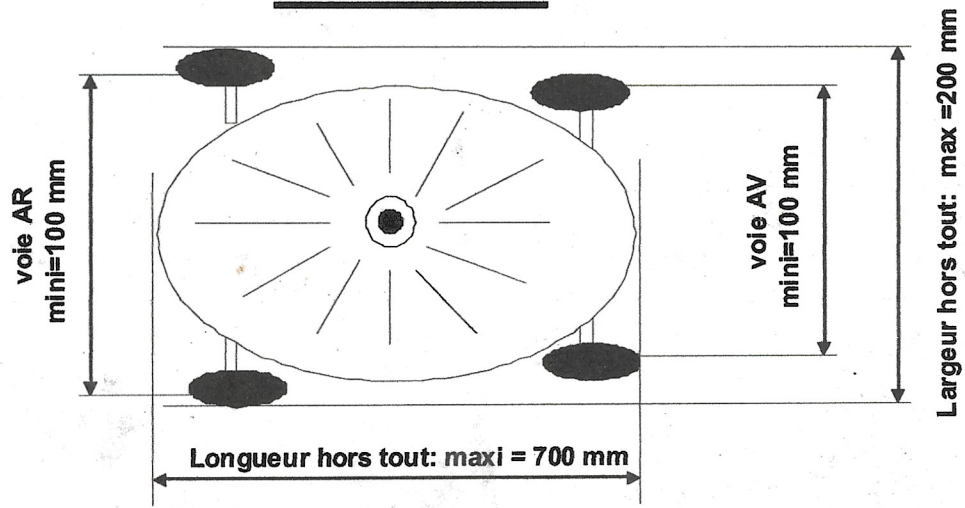

Vue en coupe

